

TOM'S 52110-TAU80-#

80系ハリアー フロントスポイラー

取付・取扱用説明書

この度はトムス フロントスポイラー（以下スポイラー）をお買い上げ頂き誠にありがとうございます。本製品の取付け方法を以下に記します。正しい取付けをお願いいたします。

本取付説明書は「自動車整備技能検定3級合格者」程度の方を対象に記述してあります。用語等でご不明な点は、整備解説書等をご参照ください。本製品の内容及び付属品は、改良のため予告なく変更することがありますのでご了承ください。

本商品は未登録車への取付けはできません。必ず車両登録後に取付けを行ってください。

本書（取付 / 取扱説明書）は、必ずご使用になるお客様へお渡しください。

■品番・適合車種：本製品は以下の車種に対応しています。（2021年2月）

品番	塗装色	備考
52110-TAU80-W	ホワイトパールクリスタルシャイン<070>	2020.6～ ハリアー【8#系】 トヨタ純正用品、他社製エアロパーツとの併用はできません。
52110-TAU80-B	ブラック<202>	
52110-TAU80-B2	プレシャスブラックパール<219>	
52110-TAU80-Z	素地	

※最新の適合情報は、ウェブサイトをご参照ください。（<https://www.tomsracing.co.jp/>）

■構成部品：本製品は以下のパーツで構成されております。欠品や破損等が無いことをご確認ください。

No.	品名	個数	備考
A	フロントスポイラー	1	
B	ステー	2	
C	プライマー	1	
D	トムス エンブレム	1	
E	トラスボルト (M6 × 16)	2	
F	M6 ナット	2	
G	タッピングスクリュー (M4 × 20)	4	
H	ゴムスペーサー	4	
I	ゴムモール (黒・グレー 各3m)	1	素地品のみ同梱

※本製品が到着後、すぐに本体に破損がないこと、付属品が全て揃っていることをご確認ください。

■構成部品：本製品は以下のパーツで構成されております。欠品や破損等が無いことをご確認ください。

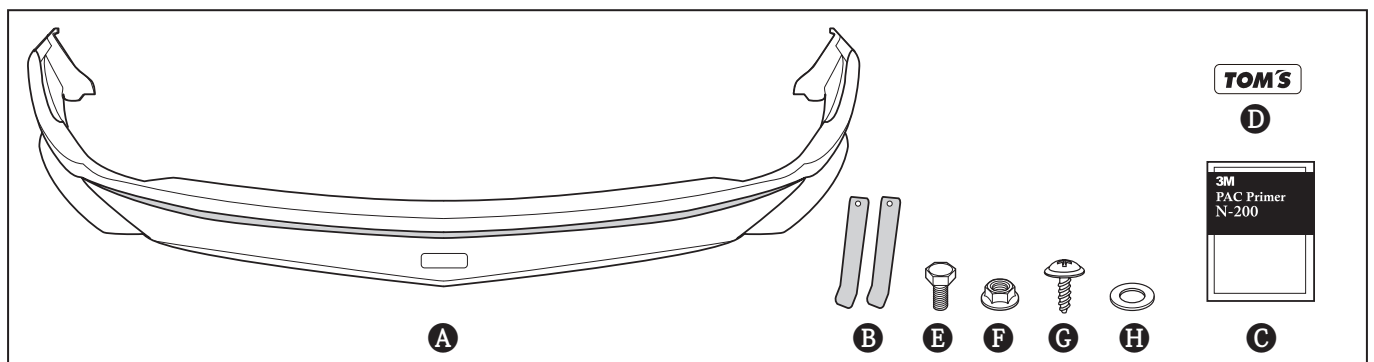

■取付けに必要な工具・保護具・消耗品



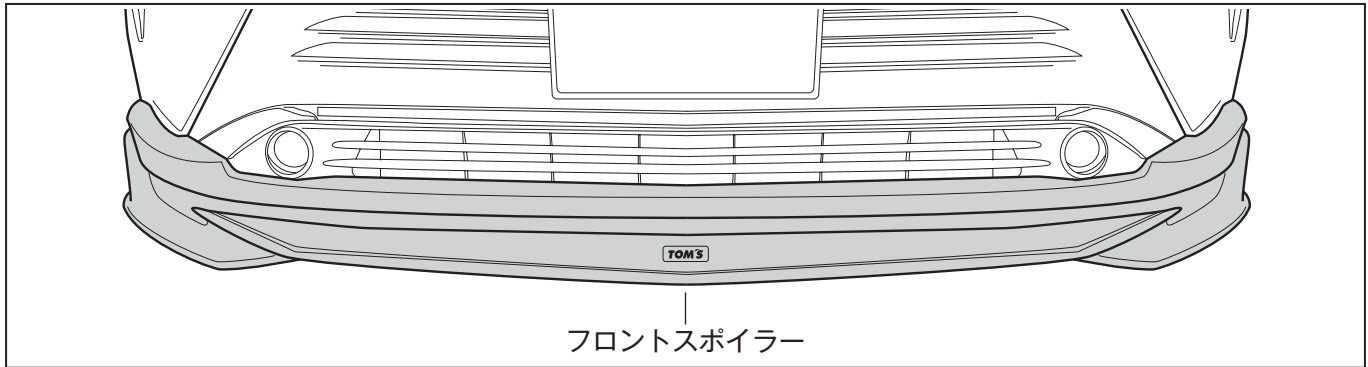

- ・一般工具
- ・加工用工具（ハサミ・カッター・キリなど）・ヤスリ
- ・電動ドリル（刃：2.5mm）・保護メガネ
- ・軍手・保護シート・保護（養生）テープ・マスキングテープ
- ・ホワイトガソリン又はイソプロピルアルコール（IPA）
- ・清潔なウエス

■取付構成図



フロントスポイラー

■取付時のご注意（取付作業の方へ）：作業を行う前に必ずお読みになり、安全で確実な取付け作業を行ってください。

- | | |
|---|---|
|  警告 | この内容に従わず、誤った取付け・取扱いを行うと生命の危険、または、重大な傷害などを負う可能性がある内容について記載しています。 |
|  注意 | 注意事項を守らないで、誤った取付け・取扱いを行うと、事故に繋がったり、ケガをしたり、車両を損傷するなどの恐れがある事を記載しています。 |
|  注意 | 取付け前（素地品は塗装前）に、必ず製品をご確認ください。
取付け後（または塗装後）は交換等に応じられません。 |
|  アドバイス | スピーディに作業していただく上で、知っておいていただきたい事を記載しています。 |

⊘ やってはいけないこと ⚠ 必ず行っていただくこと

- ⚠ 警告**
- ⊘ 本商品への改造、加工及び適合車種以外への装着は、重大な事故や故障を招く恐れがありますので、絶対に行わないでください。
 - Ⓛ 本製品を取付け、交換は、当該車両の修理書（トヨタ自動車㈱）に従い、かつ本書の注意事項をまもり作業を行ってください。
 - Ⓛ 取付けは規定トルクに従って、確実に締め付けをしてください。締め付けが足りないと脱落などにより、重大な事故や故障を招く恐れがあります。
- ⚠ 注意**
- Ⓛ 本製品を取付け前に、構成部品（P1の表参照）が全て揃っていること、損傷や不具合などがないかを確認してください。塗装後、取付け後に発覚した損傷や不具合に対するクレームには応じられない場合があります。
 - Ⓛ 本製品の取付けは、必ず作業者2名で行ってください。
- 脱脂作業について**
- Ⓛ 脱脂作業を行う際は、清潔なウエスを使用して、ホワイトガソリン、イソプロピルアルコール（IPA）を使用して確実な脱脂を行ってください。
 - Ⓛ 脱脂作業にボディコーティング等の下地処理剤や、パーツクリーナー、ブレーキクリーナー、シンナーなどの溶剤は絶対に使用しないでください。正しく脱脂が出来ず浮き、剥がれの原因となります。
- 両面テープについて**
- Ⓛ 脱脂作業を怠ると両面テープを接着しても剥がれます。
 - Ⓛ 両面テープは一度貼り付けてから剥がしますと、接着力は低下しますので再貼り付けはできません。
 - Ⓛ 本商品の両面テープは、環境温度が20℃以下の低温時には接着能力が著しく低下します。温度が足りないと両面テープが剥がれます。
 - Ⓛ 両面テープの圧着は49 N（5kgf/cm²）以上（車両が軽く揺れる程度）で確実に行ってください。圧着が足りないと両面テープが剥がれます。
 - ⊘ 本商品の取付け後24時間は、洗車や水（水拭きを含む）・雨などが、かからないようにしてください。装着後の注意事項を守らなかった場合、製品の浮き、剥がれの原因となります。
- 未塗装品の塗装作業について**
- Ⓛ 本商品は塗装前に下地処理が必要です。必ずサフェーサー塗装から始めてください。
 - Ⓛ 本商品に塗装をする際は、両面テープを全面マスキングしてください。
 - Ⓛ 塗装乾燥の加熱温度は必ず40℃以下で行ってください。40℃以上の加熱は製品が変形する恐れがあります。
- 取付けが終わったら**
- Ⓛ 取付け後、本商品と車両との干渉が無いことを確認してください。
 - Ⓛ 作業にバッテリーのマイナス端子を外した場合は、作業終了後にシステム設定・確認を行ってください。本取付けに伴い分解・脱着した部位により、再設定・調整が必要となる場合があります。
 - Ⓛ 該当車両の修理書（トヨタ自動車㈱発行）に従い、各部の点検・調整・設定を行ってください。

■フロントスポイラーの仮組み

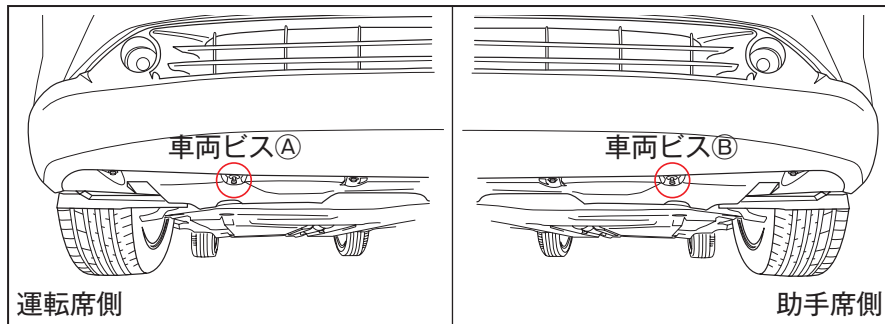

- ①フロントバンパー底面の赤○印の車両ビスを(A)(B)を取外します。
※取り外した車両ビスは再利用します。

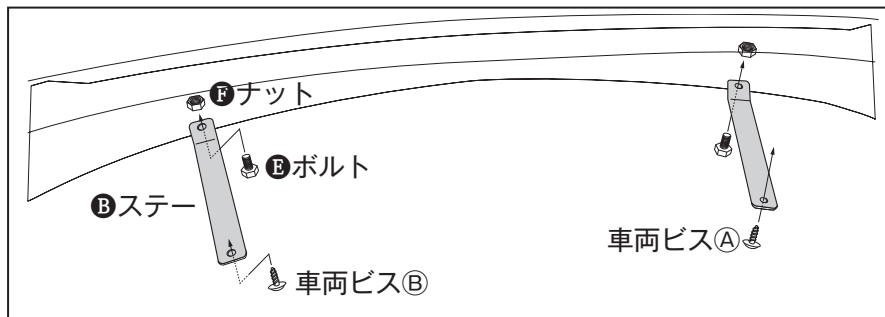

- ②(A)スポイラーに(B)ステーを(C)ボルト(D)ナットを仮組みします。
ボディ側には①で取外した車両ビス(A)(B)を使用し車両に仮合わせをします。
各部位に隙間等問題が無いことを確認します。

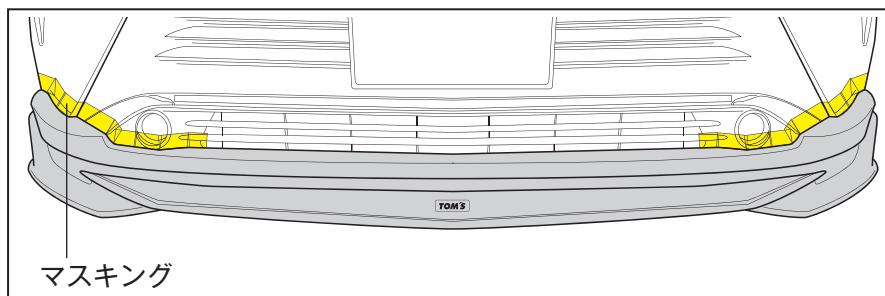

- ③左図を参考に、仮組みをした状態でプライマー塗布範囲以外をマスキングします。その後、仮組みした(A)スポイラーを取外します。

■フロントスポイラーの取付け

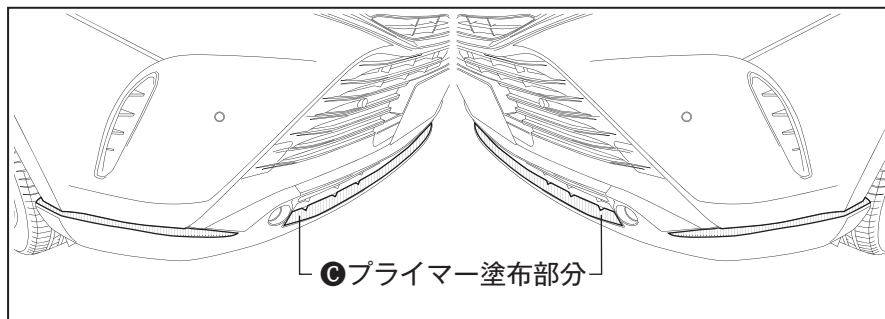

- ④両面テープ 貼付け部の汚れを取り除き、IPA 又はホワイトガソリンで脱脂した後、(C)プライマーを斜線部を参考に塗布します。

! プライマー使用に際しては、3MPAC プライマー N200 取扱説明書に従い使用する。
乾燥の標準状態：23°C で 10 分～3 時間ほこりや汚れ水滴が付着しないようにしながら、十分に乾燥させる。気温 15°C 以下では、加熱器を使用して温める。塗装面を黄変させる為、はみだしたプライマーはアルコール等で拭き取る。

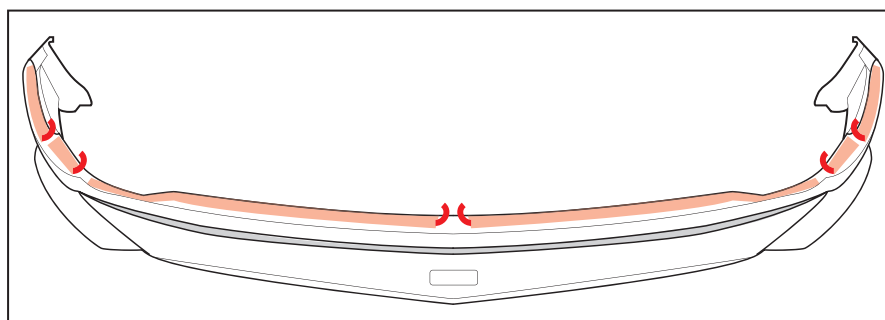

- ⑤(A)スポイラーの両面テープ離型紙を 50 mm 程剥がし、仮組み時に剥がしやすいようにボディの外側に出るようにします。

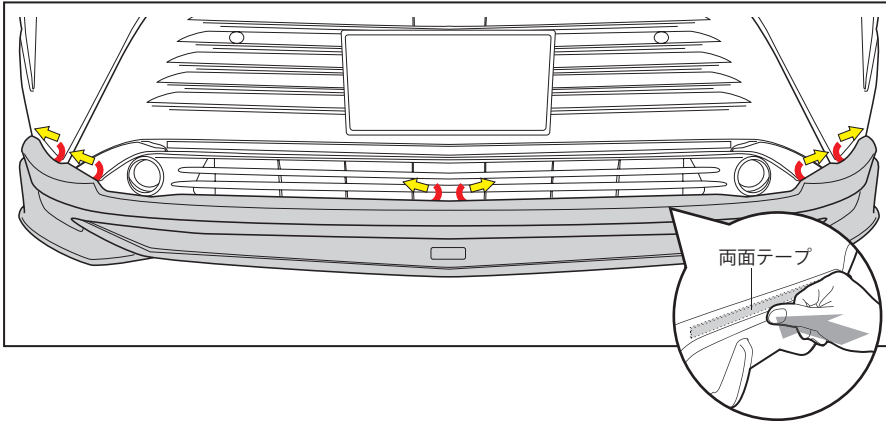

- ⑥①と同じ手順で**A**スポイラーを仮組みします。各部を確認した後、両面テープの剥離紙をボディの外側に向かってゆっくりと剥がします。両面テープ圧着後、マスキングテープを剥がします。

両面テープの圧着は、【49N (5kgf/cm²)】で行う。目安としては、車両が少しゆれる程度です。両面テープの粘着面全体をまんべんなく圧着する。

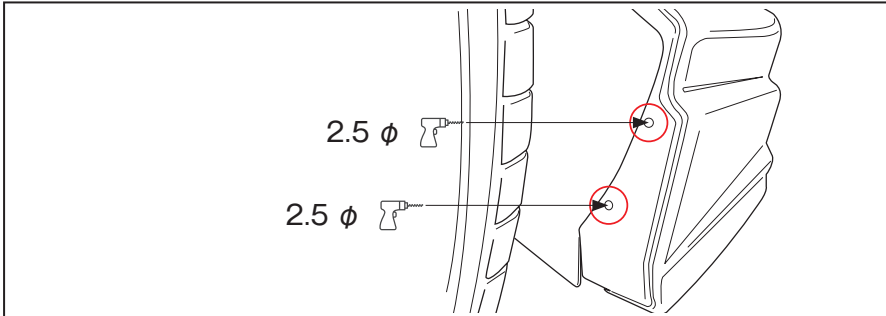

- ⑦タイヤハウス内側、**A**スポイラー折返し部の穴に2.5 φドリルで穴を片側2ヶ所開けます。

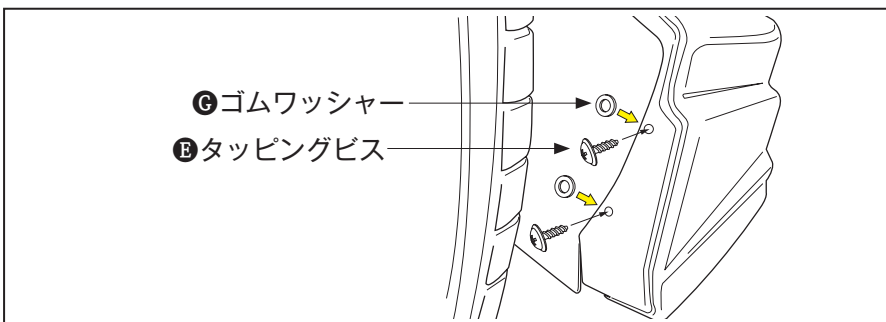

- ⑧⑦で開けた固定穴に**B**タッピングビスをねじ込み、**A**スポイラーをバンパー固定します。

尚、**A**スポイラーとバンパーに3mm以上の隙間がある場合は、バンパーとスポイラーの隙間に**C**ゴムワッシャーを使用してください。

- ⑨**A**スポイラーと**B**ステー、及び車両ビス**A**⑧を増し締めし、しっかりと固定します。



Bタッピングビスは、締めすぎにご注意ください。

注意

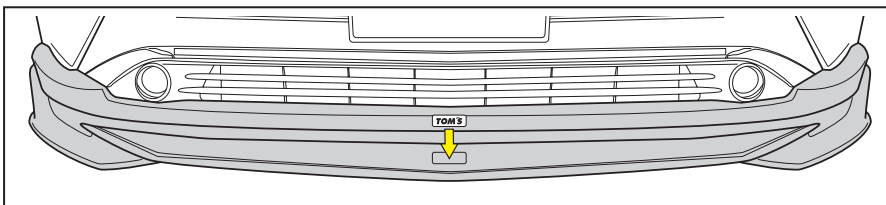

- ⑩**A**スポイラー先端中央部の凹み部分を脱脂して、**D**トムスエンブレムを貼り付けます。

■取付け完了後の確認、点検、及び注意事項



注意

- 1 : **A**スポイラーが車両に確実に取付けられているかを点検する。
- 2 : 製品全体に、浮き、剥がれの無いことを確認、点検する。

両面テープの接着力は安定するまで3～5時間程度必要です。最低3時間程度洗車はせず、また強い振動や風圧がかからないよう、静止時間を確保してください。圧着が不十分な場合、浮きや剥がれなどの原因となり脱落などが発生し、大事故につながる恐れがあります。

■フロントスポイラー素地品の塗装手順



素地品は塗装前に必ず仮合わせをして、各部に不具合がないかを確認してください。

注意 塗装後の交換には応じられません。

- ① 塗装面の汚れ、ゴミ、ホコリ取り除いた後、ホワイトガソリンやイソプロピルアルコール (IPA) を使用し、塗装面を丁寧に脱脂します。
- ② サフェーサー処理を施します。
- ③ 塗装を施します。塗装乾燥の加熱温度は、製品変形の恐れがあるため、40度以下で行ってください。

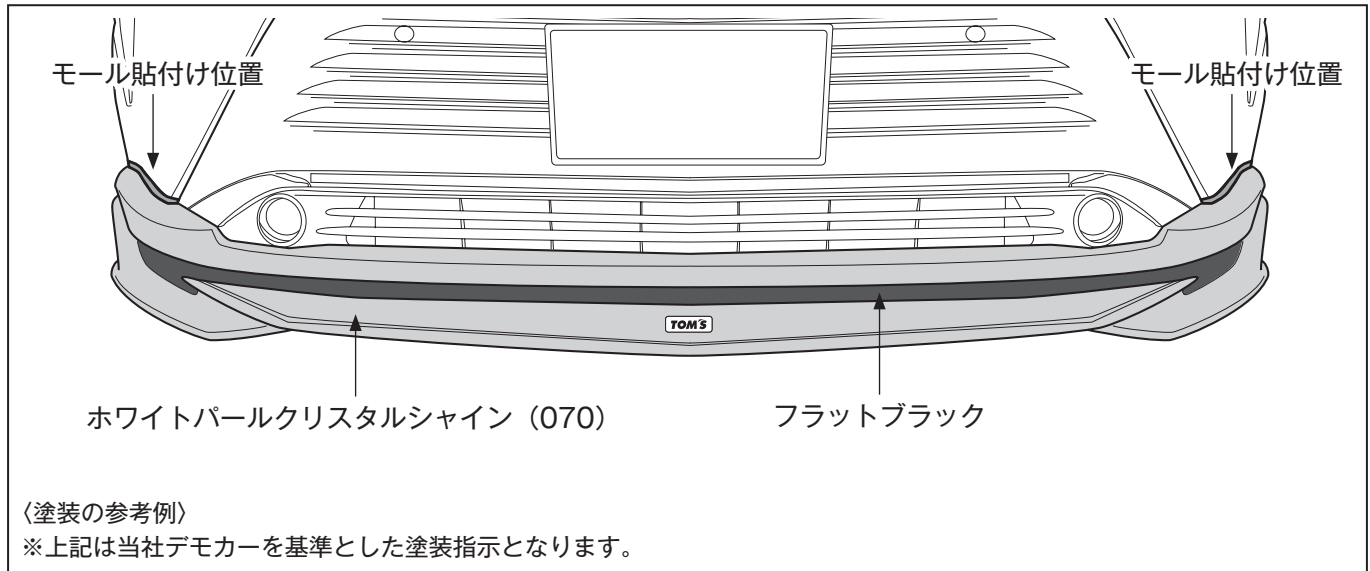

注意

本製品は ABS 製です。適切な塗料、方法にて塗装を行ってください。

TOM'S INC.

株式会社トムス 〒158-0082 東京都世田谷区等々力6-13-10

■お問合せ先 TEL : 03-3704-6191 FAX : 03-3704-9486

www.tomsracing.co.jp



TOM'S