

トムス フロントフェンダー

LS460/600h (USF40/UVF45) 用

このたびは、トムスフロントフェンダー（以下フロントフェンダー）をお買い上げ頂き、誠にありがとうございます。本製品の取付けを以下に記します。正しい取付けをお願いいたします。本取付け説明書は、「自動車整備技能検定3級合格者」程度の方を対象に記述してあります。用語等で不明な点は、整備解説書等をご参照ください。なお、取付け等に関するお問い合わせは、当社技術までお問い合わせください。

本製品の内容及び付属品は、改良のため予告無く変更することがございますのでご了承ください。

【適応車種】 本製品は以下の車種に対応しています。（H20年4月現在）

レクサス LS460 (USF40) 2006 (H18)年9月以降
LS600h (UVF45) 2007 (H19)年4月以降
純正オプションのマッドガードとの同時装着はできません。

【取付け上のご注意】 以下のご注意を必ず守るようお願いいたします。



1. フロントフェンダー脱落防止のため、取付けボルト等はしっかり締めてください。また始業点検時にフロントフェンダーのゆるみがないかチェックしてください。

フロントフェンダーが脱落した場合は重大事故につながる恐れがあります。



2. 取付け箇所に事故、改造等がある場合、本商品がとりつかない場合や干渉する場合があります。
3. 本製品を装着した場合、路面とのクリアランスが狭くなり、縁石などの段差、歩道や踏切などの横断時、スロープの上がり下がり時に路面と干渉しやすくなります。
4. 本製品は車両登録後の取付けを前提としています。登録前に取付けをする場合は持ち込み登録となります。
5. 純正用品及び他社製品との同時装着はできません。
6. **塗装前に仮装着をおこない、各部のあわせを確認してください。塗装後のクレームは応じません。**
7. 塗装に際しては以下の点にご注意ください。
 - ⇒ 塗装ムラ・ピンホールの発生を防止するため、塗装前に表面のサンディング（ゲルコート的光沢が消えるまで）をおこない、サフェーサーを厚塗り処理してください。
 - ⇒ 塗装乾燥時の加熱温度は40度以下でおこなってください。**40度以上の加熱は製品変形の恐れがあります。**
 - ⇒ 塗装および下地の処理によっては、飛石等に対し純正パーツ等より塗装がはがれやすい場合があります。

【構成部品】 本品は以下のパーツで構成されています。欠品等を確認して下さい。

フロントフェンダー（L/R）	×各1	エプトシーラー（8t）	×2
エプトシーラー（3t）	×2	M5×15トラスボルト	×6

【組み付け図】

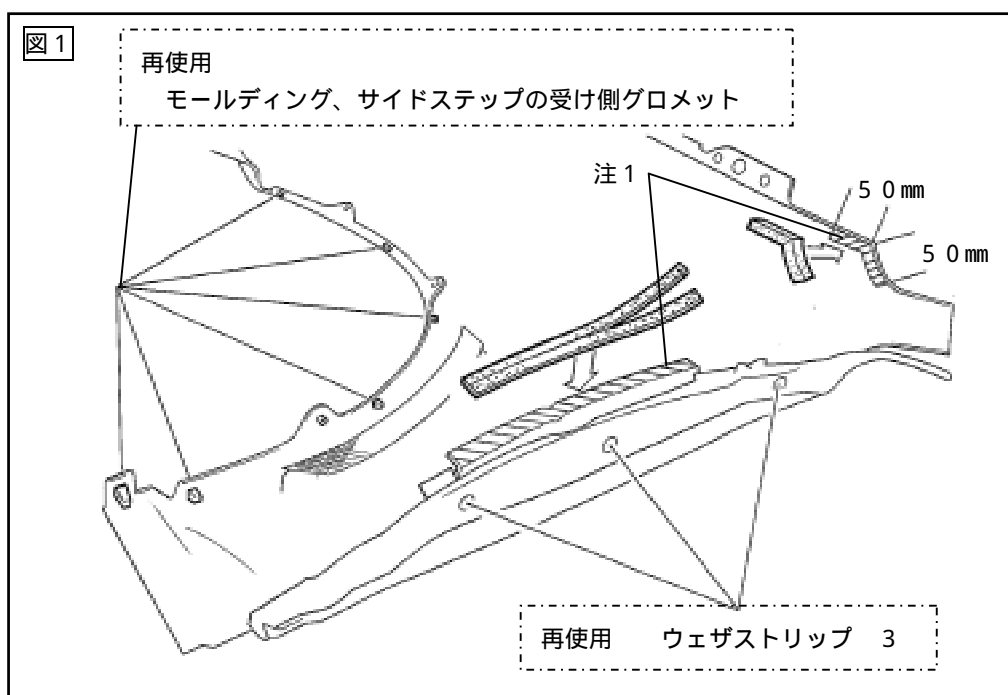
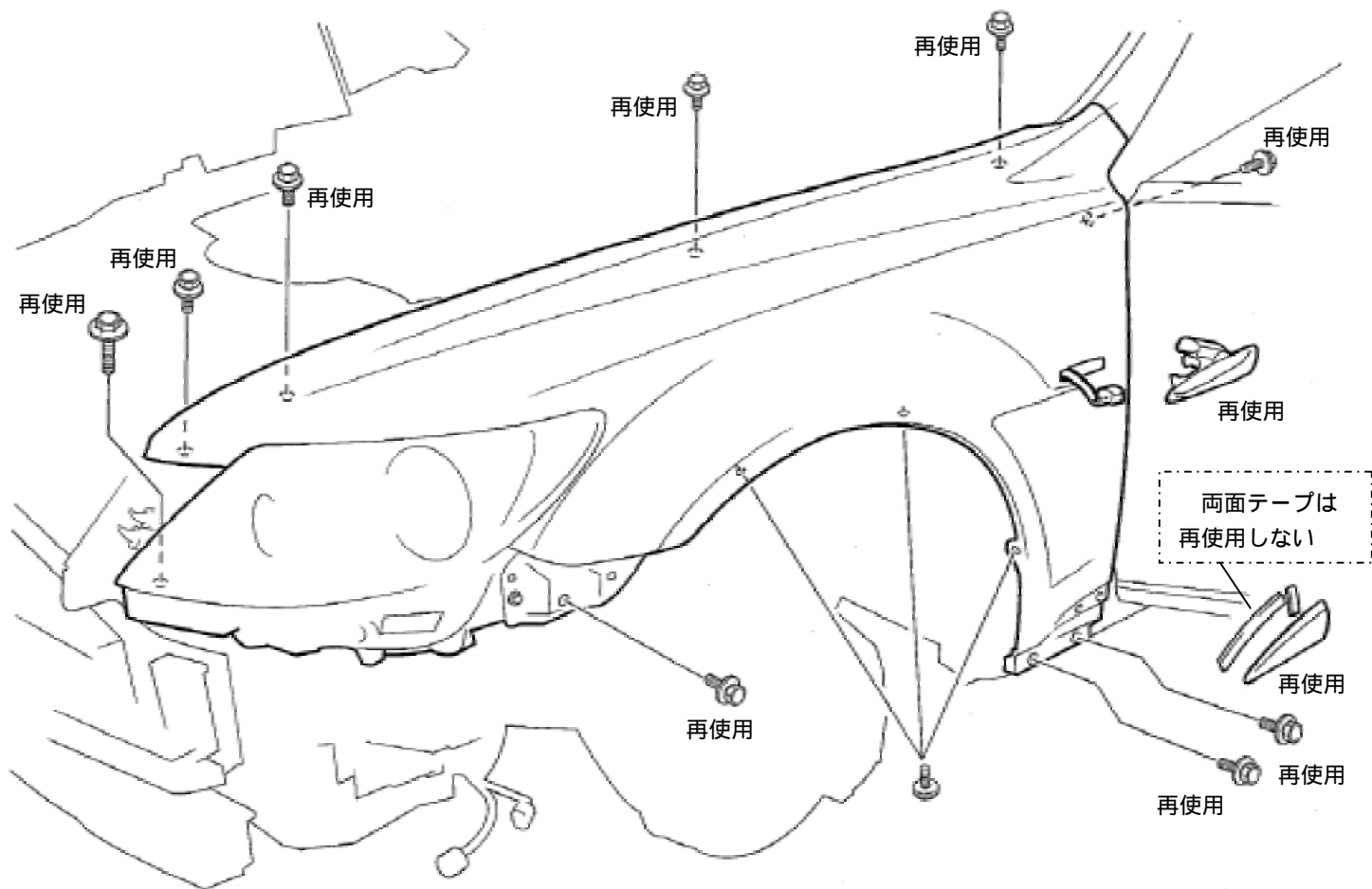

[1] フロントフェンダー仮当て

- (1) 塗装前に下記取付け手順にてリヤバンパーを車両に仮当てし、各部に不具合がないか確認する。
またリヤバンパー取付け穴の位置を確認しておく

[2] 純正部品はずし

- (1) フロントバンパーASSY、ヘッドランプASSY、サイドステップをはずす（再使用する）
- (2) クリップと両面テープをはずし、フロントフェンダモールディングをはずす（再使用する）
⇒ 両面テープは温めながら剥がす（取付け時は新しいものに貼りかえる）
- (3) ホイールオープニングモールディング、フロントフェンダライナをはずす（再使用する）
- (4) 純正フロントフェンダーをはずし、サイドターンランプ、フロントドアウエザストリップ 3、ホイールオープニングモールディング・サイドステップのグロメット（受け側）をフェンダーからはずしておく（再使用する）

[3] フロントフェンダー取付け

- (1) はずしたフロントドアウエザストリップ 3、ホイールオープニングモールディング・サイドステップのグロメット（受け側）を フロントフェンダーへ取付ける（図1参照）
- (2) フロントフェンダー裏側（図1注1の位置）のゴミ、ホコリをウエスで取り除き、脱脂処理を行い、エプトシーラーをカットして貼付ける
⇒ 脂分の付着は、接着力が低下するため、接着面の脱脂処理は十分に行う
- (3) はずしたヘッドランプASSYを フロントフェンダーへあてがい、仮止めする
- (4) 「組み付け図」を参照して、はずしたサイドターンランプを結線し、 フロントフェンダーをヘッドランプASSYと一緒に仮止めする
⇒ フェンダー内部のプロテクタ（スポンジ）は標準位置で再使用する
⇒ フェンダー下部のボディ側コーキング部分が干渉する場合は、コーキングをカットする（ボディ本体（鉄板）を傷つけないよう注意する）

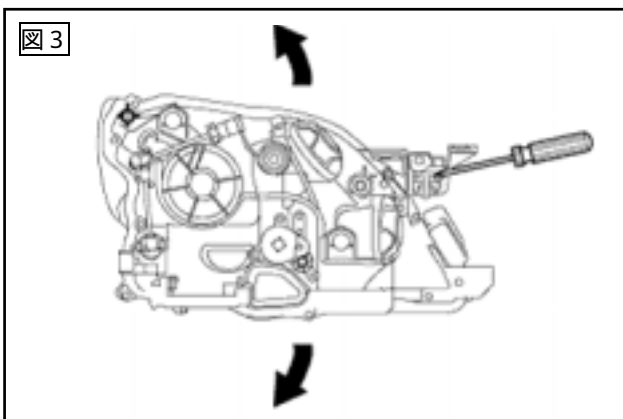
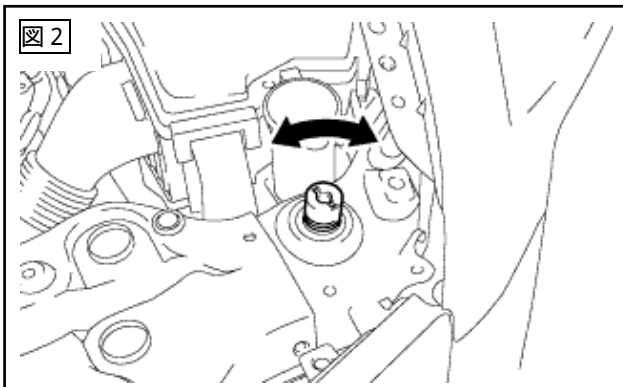

- (5) はずしたフロントフェンダモールディングを
フロントフェンダーへ取付ける
⇒ 両面テープは同等の新しいものに貼りかえる
- (6) はずしたサイドステップ、フロントバンパーASSYを取付ける
- (7) フロントフェンダーとフロントバンパー、ボンネットフード、ヘッドランプの建付け（チリ）を各ボルト・グロメット、ボンネットフードクッション、ヘッドランプ調整用スクリュー等で調整する（図2・3参照）
⇒ 調整方法は整備解説書に従う
⇒ ヘッドランプの建付け調整を行った場合、光軸調整を行う
- (8) はずしたビス、クリップと ボルトでフロントフェンダライナを取付け、ホイールオープニングモールディングを取付ける
- (9) 仮止めし、全体の位置を確認し、各部を指定金具で本締めする
⇒ 固定が確実でない場合、フロントフェンダーが脱落し重大事故になる場合があるので確実に固定されているか確認する

【発売元】株式会社トムス
東京都世田谷区等々力6-13-10
TEL 03-3704-6191