

トムス 86 リヤバンパー レーシング

このたびはトムス リヤバンパー(以下バンパー)をお買い上げ頂き誠にありがとうございます。本製品の取り付け方法を以下に記します。正しい取り付けをお願いいたします。本取り付け説明書は「自動車整備技能検定3級合格者」程度の方を対象に記述してあります。用語等でご不明な点は、整備解説書等をご参照ください。なお、取り付け等に関するお問い合わせは、弊社技術までお問い合わせください。

本製品の内容及び付属品は、改良のため予告なく変更することがありますのでご了承ください。

※必ずトムスパレルNo17400-TZN61/62、67/68の説明書と併読して作業をおこなってください。

適応車種 本製品は以下の車種に対応しています。(2016年12月)

トヨタ 86(ZN6) 平成24年2月～トヨタ純正用品、他社製エアロパーツとの併用はできません。
装着にあたりトムスパレル 4テール No.17400-TZN61/62、67/68との同時装着が必要です。

取り付け上のご注意 以下の注意を必ず守るようお願いいたします。

- 1.リヤバンパー取り付け作業は、必ず作業員2名で行ってください。
- 2.リヤバンパー脱落防止のため、取り付けボルト等はしっかり締めてください。
また、走行前にゆりみがないかチェックしてください。
リヤバンパーが脱落した場合は、重大事故につながる恐れがあります。
- 3.車両をジャッキアップする際は、必ずリジトラック等で車両を固定してください。
- 4.純正用品及び他社製品との同時装着はできません。
- 5.リヤバンパー装着により、標準リヤバンパーより、全長約 10mmプラスとなります。
- 6.本製品は車両登録後の取り付けを前提としております。登録前に取り付けをする場合は持ち込み登録となります。
- 7.塗装済み品につきましては使用している材料の違い等により車両本体の色と完全に一致しない場合があります。

構成部品 本製品は以下のパーツで構成されております。欠品や破損等が無いことをご確認ください。

【リヤバンパー 構成部品】



- ①リヤバンパー本体x1
- ②フランジボルト(M6x12)x4
- ③フランジナット(M6)x2
- ④タイラップ(200mm)x2
- ⑤M12ワッシャーx2
- ⑥取付ブラケットx2
- ⑦フランジボルト(M6x16)x2
- ⑧フランジナット(M6)x2

取付要領



- 1.車両のリヤバンパーを取り外す。
詳細はトヨタ自動車(株)発行「整備要領書」を参考に
にする。
※リヤバンパーを取り外したビス、クリップ類は
①バンパーの装着に再使用しますので
紛失等しないようにしてください。



- 2.テールランプLH、RHを取り外し、
リヤバンパサイドブラケットLH、RHを取り外す。
取り外したビスは車両側に戻す。
(外したリヤバンパサイドブラケットは再使用しない。)

アドバイス

取り外した純正部品は保管をすることを推奨。



⑤M12ワッシャーを取り付ける。

3.⑤M12ワッシャーを左図参考に取り付ける。
(左図参照)

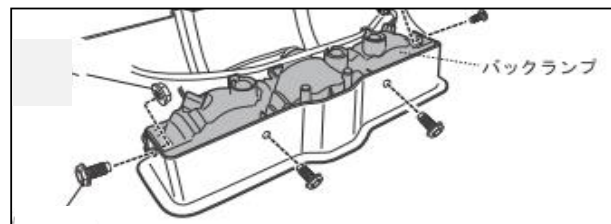

4.純正リヤバンパーからバックランプを取り外し、②、③を使用して①バンパーに取り付ける。
⑦、⑧を使用して⑥取付ブラケットを①バンパーに取り付ける。

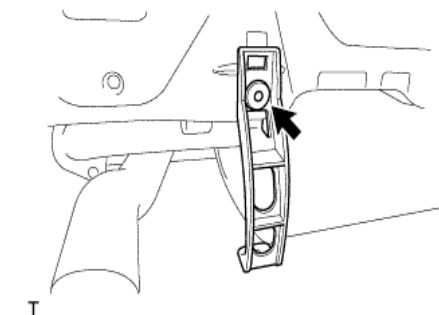

5.リヤバンパブラケットCTR(左右)を取り外す。
(再使用しない。)

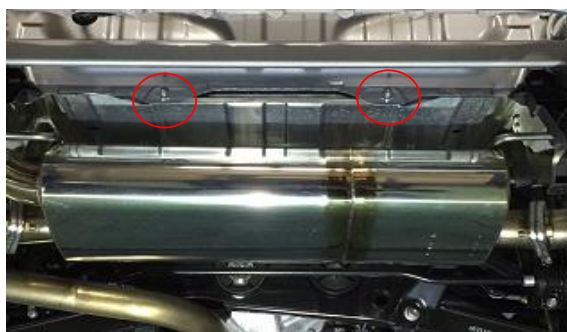

6.①バンパーのブラケットを取り付けるために遮熱板ボルトを2個(左図参照)を緩めておく。



7.①バンパーを純正クリップ、スクリューを使用して取り付ける。
※位置関係の調整を必ず行う。

両端の下面部は2箇所止める。
(前期車両はクリップがあまる。→保管を推奨。)

注意!
バックランプバルブの接続を忘れずにすること。

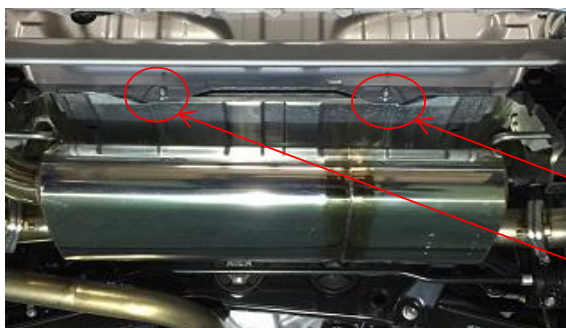

赤○部分のボルトを外して⑥取付ブラケットを挟み込み取り付ける。

8.①バンパー側ブラケットと6.で緩めたボルトを外しブラケットを遮熱板とフレームの間に挟み込み、ボルトで締め付ける。

注意!
軍手などを必ず着用して遮熱板を押さえながら作業をする。



④タイラップを使用してバックランプの配線をフレームに固定してマフラー等に干渉しないようにする。

9.すべてのクリップ、ボルト、スクリューを本締めをする。

(お問い合わせ先)
株式会社 トムス
TEL: 03-3704-6191
月～金 AM9:00～PM5:00

TOM'S

リヤバンパー素地品の塗装手順

※素地品は塗装前に必ず仮取付けをして、各部に不具合がないか確認をしてください。

塗装後のクレームには応じません。

構成部品

- ①リヤバンパー本体x1
- ②フランジボルト(M6x12)x4
- ③フランジナット(M6)x2
- ④タイラップ(200mm)x2
- ⑤M12ワッシャーx2
- ⑥取付ブラケットx2
- ⑦フランジボルト(M6x16)x2
- ⑧フランジナット(M6)x2

※塗装、作業前に不足品がないか必ずご確認ください。

I. 塗装作業手順

1. 塗装面の汚れ、ゴミ、ホコリをウエスで取り除き、必ず脱脂をする。
2. サフェーサー処理を行う。
3. 塗装を行う。塗装乾燥の加熱温度は40度以下で行うこと。

注意！

本製品はFRP製品のため適切な塗料を使用する。

注意！

40度以上の加熱は製品変形の恐れがある。

II. 塗り分けについて

- 1、下記画像を参考に塗り分け塗装をおこなう。

※半艶黒色塗り分けを行う。

