

トムス フロントバンパー

GS430・350・450h用

このたびは、トムスフロントバンパー（以下フロントバンパー）をお買い上げ頂き、誠にありがとうございます。本製品の取り付けを以下に記します。正しい取り付けをお願いいたします。本取り付け説明書は、「自動車整備技能検定3級合格者」程度の方を対象に記述してあります。用語等で不明な点は、整備解説書等をご参照ください。なお、取り付け等に関するお問い合わせは、当社技術までお問い合わせください。本製品の内容及び付属品は、改良のため予告無く変更することがございますのでご了承ください。

【適応車種】 本製品は以下の車種に対応しています。（H18年9月現在）

レクサス GS430・350（UZS190・GRS19#） H17年8月以降

GS450h（GWS191） H18年2月以降

純正オプションのディスチャージフォグランプ&デイトタイムランニングランプ、フェンダーランプとの同時装着はできません

【取付上のご注意】 以下のご注意を必ず守るようお願いいたします

1. フロントバンパー脱落防止のため、取り付けボルト等はしっかり締めてください。また始業点検時にフロントバンパーのゆりみがないかチェックしてください

フロントバンパーが脱落した場合は重大事故につながる恐れがあります

2. 取り付け箇所に事故、改造等がある場合、本商品がとりつかない場合や干渉する場合があります
3. 本パーツを装着した場合、路面とのクリアランスが狭くなり、縁石などの段差、歩道や踏切などの横断時、スロープの上がり下がり時に路面と干渉しやすくなります
4. 本パーツが最低地上高となる場合は、地上高が9 cmを下回らないように注意してください
5. 塗装前に仮装着をおこない、各部のあわせを確認してください。塗装後のクレームは応じません
6. 塗装に際しては以下の点にご注意ください
 - ⇒ 塗装ムラ・ピンホールの発生を防止するため、塗装前に表面の水研ぎ（ゲルコート的光沢が消えるまで）をおこない、サフェーサーを厚塗り処理してください
 - ⇒ 塗装乾燥時の加熱温度は40度以下でおこなってください。**40度以上の加熱は製品変形の恐れがあります**
 - ⇒ 塗装および下地の処理によっては、飛石等に対し純正パーツ等より塗装がはがれやすい場合があります

【構成部品】 本品は以下のパーツで構成されています。欠品等を確認して下さい。

フロントバンパー	× 1	M6×40トラスタッピング	× 8
スペーサーA（高さ5mm）	× 6	M6平ワッシャー	× 4
スペーサーB（高さ12mm）	× 14	M6フランジナット	× 2
M5×15六角ボルト	× 4	タイラップ	× 2
M6×16六角ボルト	× 4	牽引フック（ロングタイプ）	× 1
M6×16トラスビス	× 2		

【組み付け図】

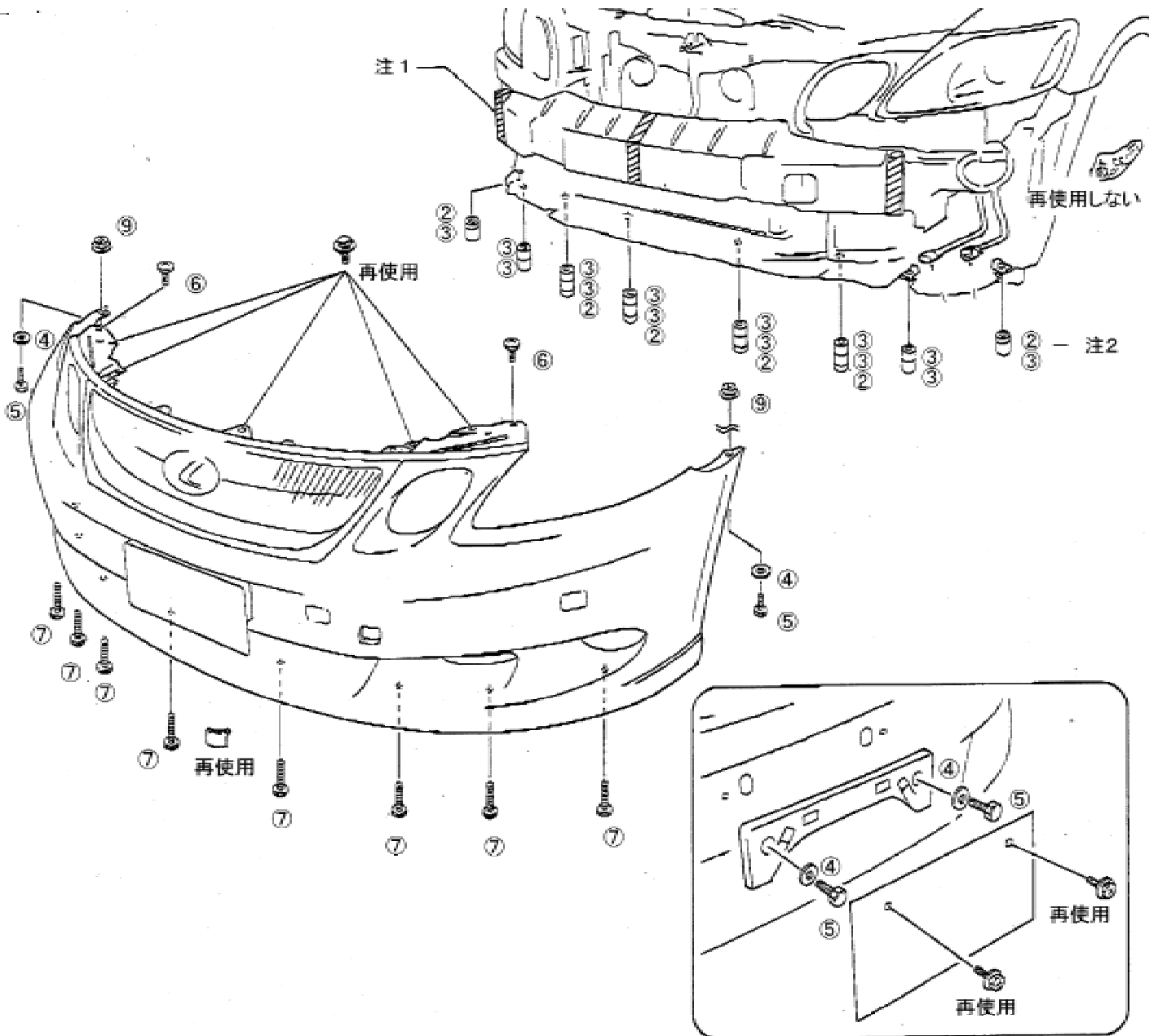

[1] フロントバンパー取り付け

- (1) 塗装前にフロントバンパーを車両に仮当てし、各部に不具合がないか確認する。またフロントバンパー取り付け穴の位置を確認しておく

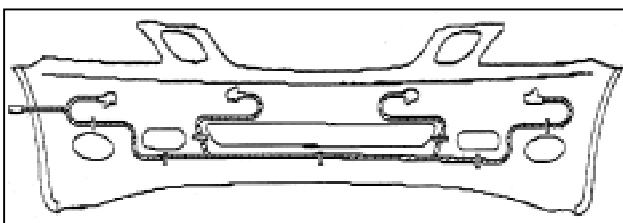
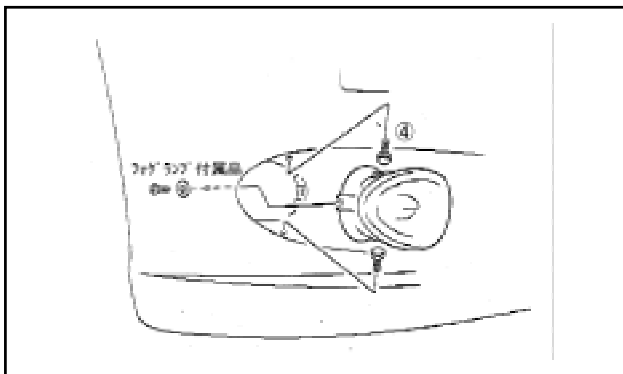
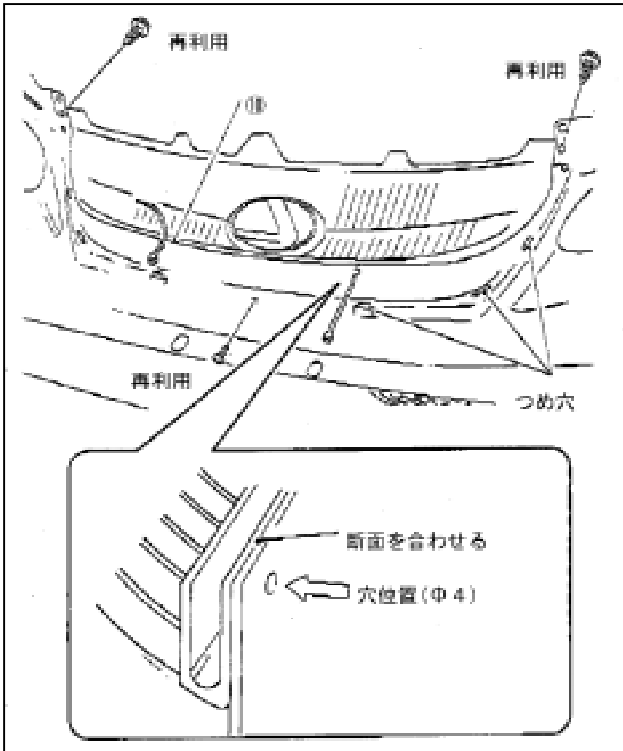

- (2) 純正バンパー、フェンダー裏のフロントバンパーサイドサポートをはずす(再使用しない)
- (3) 純正バンパーから純正グリル、ナンバーフレームを取りはずす。また、クリアランスソナー付車は配線ははずす
⇒ 各センサーの位置を確認しておく
- (4) 左図を参照し、フロントバンパーへ純正グロメットを再使用して純正グリルを仮組みし、グリル下面をフロントバンパーの穴に合わせて 4 の穴を 2ヶ所あける
- (5) フロントバンパーと純正グリルの位置を確認し、付属の タイラップで固定する
- (6) ボルト(フォグランプ光軸調整用)をフォグランプが干渉しない位置まで回し、フォグランプ付属の固定ねじでフォグランプを固定する
⇒ 車両へ取付け(結線)後、ボルトで光軸を調整しながらフォグランプを固定する
- (7) クリアランスソナー付車は、取り回しに注意してフロントバンパー裏の固定金具で配線を固定する(左図参照)
⇒ 純正と配線取り回しが異なるので注意する
- (8) ナンバーフレームは付属の ボルト、ワッシャーで固定する
- (9) エネルギーアブソーバとリインホースメントの中央、左右3ヶ所(斜線部)をテープ等で遊ばないように固定する(組み付け図・注1)
- (10) 「組み付け図」を参照しながらフロントバンパーを取り付ける
⇒ フォグランプコネクター等の結線をし、両側を軽く広げながら取り付ける(割れないよう注意する)
⇒ 付属の ・ スペースは予めテープ等で組み合わせておき、使用数量、位置に注意する(組み付け図・注2)
- (11) 各部を指定金具で仮止めし、全体の位置を合わせながら本締めする。金具の種類(高さ)と取り付け位置に注意する
⇒ 固定が確実でない場合、バンパーが脱落し重大事故になる場合があるので確実に固定されているか確認する

【発売元】株式会社 トムス
東京都世田谷区等々力6-13-10
TEL 03-3704-6191

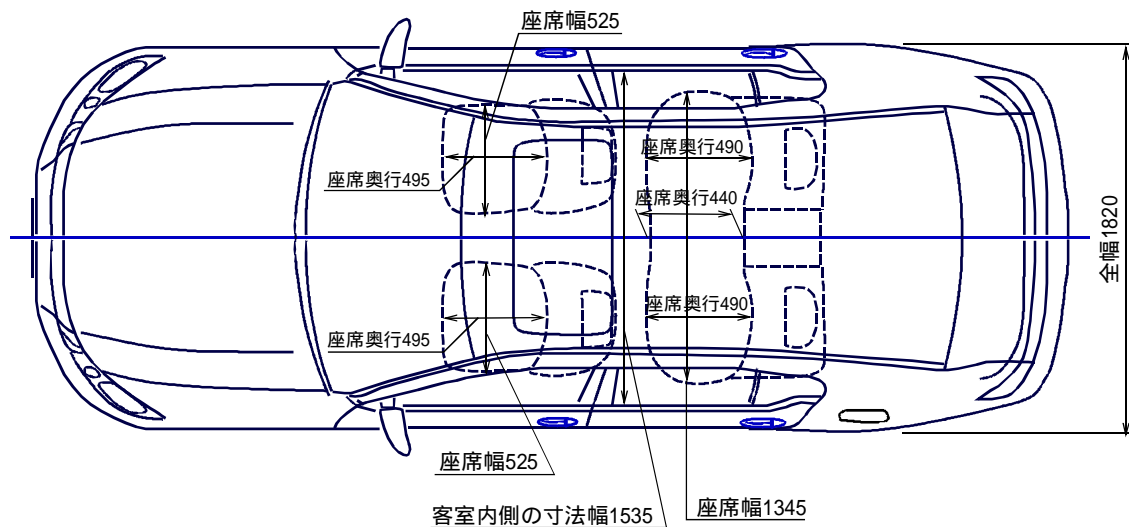

走行用前照灯
すれ違い用前照灯
車幅灯
方向指示器
非常点滅表示灯
尾灯
制動灯
後退灯
後部反射器
番号灯
補助制動灯
前部霧灯
後部霧灯
後方反射器

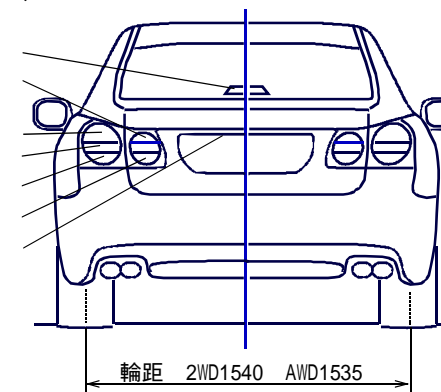
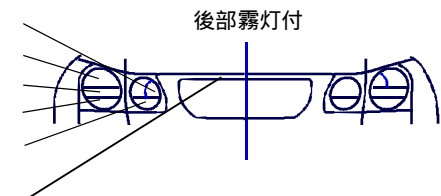
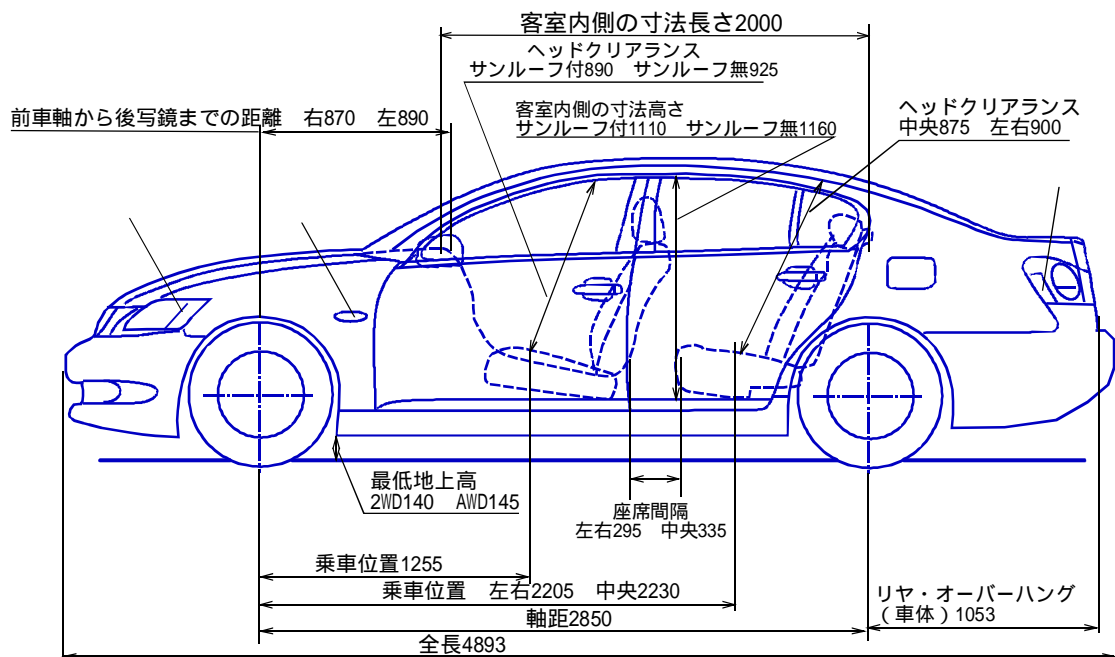
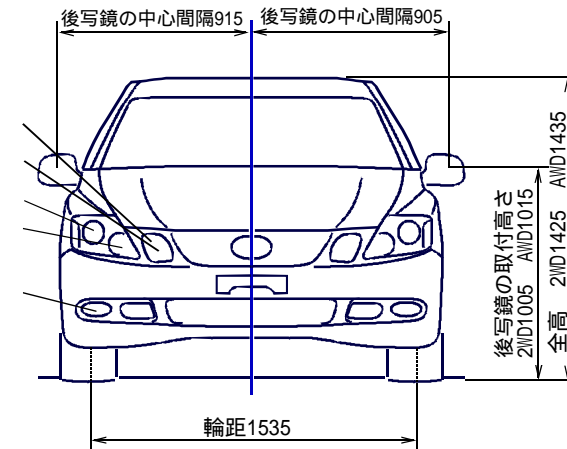

GS430・350