

トムス サイドステップ

18 # マジェスタ用

このたびは、トムスサイドステップ(以下サイドステップ)をお買い上げ頂き、誠にありがとうございます。本製品の取り付けを以下に記します。正しい取り付けをお願いいたします。本取り付け説明書は、「自動車整備技能検定3級合格者」程度の方を対象に記述してあります。用語等で不明な点は、整備解説書等をご参照ください。なお、取り付け等に関するお問い合わせは、当社技術までお問い合わせください。本製品の内容及び付属品は、改良のため予告無く変更することがございますのでご了承ください。

【適応車種】 本製品は以下の車種に対応しています。(H18年10月現在)

トヨタ マジェスタ(UZS18#)H16年7月以降

【取付上のご注意】 以下のご注意を必ず守るようお願いいたします



1. サイドステップ脱落防止のため、取り付けボルト等はしっかり締めてください。また始業点検時にサイドステップのゆるみがないかチェックしてください

サイドステップが脱落した場合は重大事故につながる恐れがあります。



2. 取り付け箇所に事故改造等があった場合、本商品がとりつかない場合や干渉する場合があります
3. 本パーツを装着した場合、路面とのクリアランスが狭くなり、縁石などの段差、歩道や踏切などの横断時、スロープの上がり下がり時に路面と干渉しやすくなります
4. 本パーツが最低地上高となる場合は、地上高が9 cmを下回らないように注意してください
5. 塗装前に仮装着をおこない、各部のあわせを確認してください。塗装後のクレームは応じません
6. 塗装に際しては以下の点にご注意ください
 - ⇒ 塗装ムラ・ピンホールの発生を防止するため、塗装前に表面の水研ぎ(ゲルコート的光沢が消えるまで)をおこない、サフェーサーを厚塗り処理をしてください
 - ⇒ 塗装乾燥時の加熱温度は40度以下でおこなってください。**40度以上の加熱は製品変形の恐れがあります**
 - ⇒ 塗装および下地の処理によっては、飛石等に対し純正パーツ等より塗装がはがれやすい場合があります

【構成部品】 本品は以下のパーツで構成されています。欠品等を確認して下さい。

サイドステップ(R/L)	×各1	M5スピードナット	×8
エッジモール(黒、グレー)	×各1	両面テープ	×1
スペーサーA(高さ12mm)	×8	ゴムスペーサー(厚さ3mm)	×6
スペーサーB(高さ5mm)	×2	プライマー	×1
M5×3.5タッピング	×10		

【組み付け図】

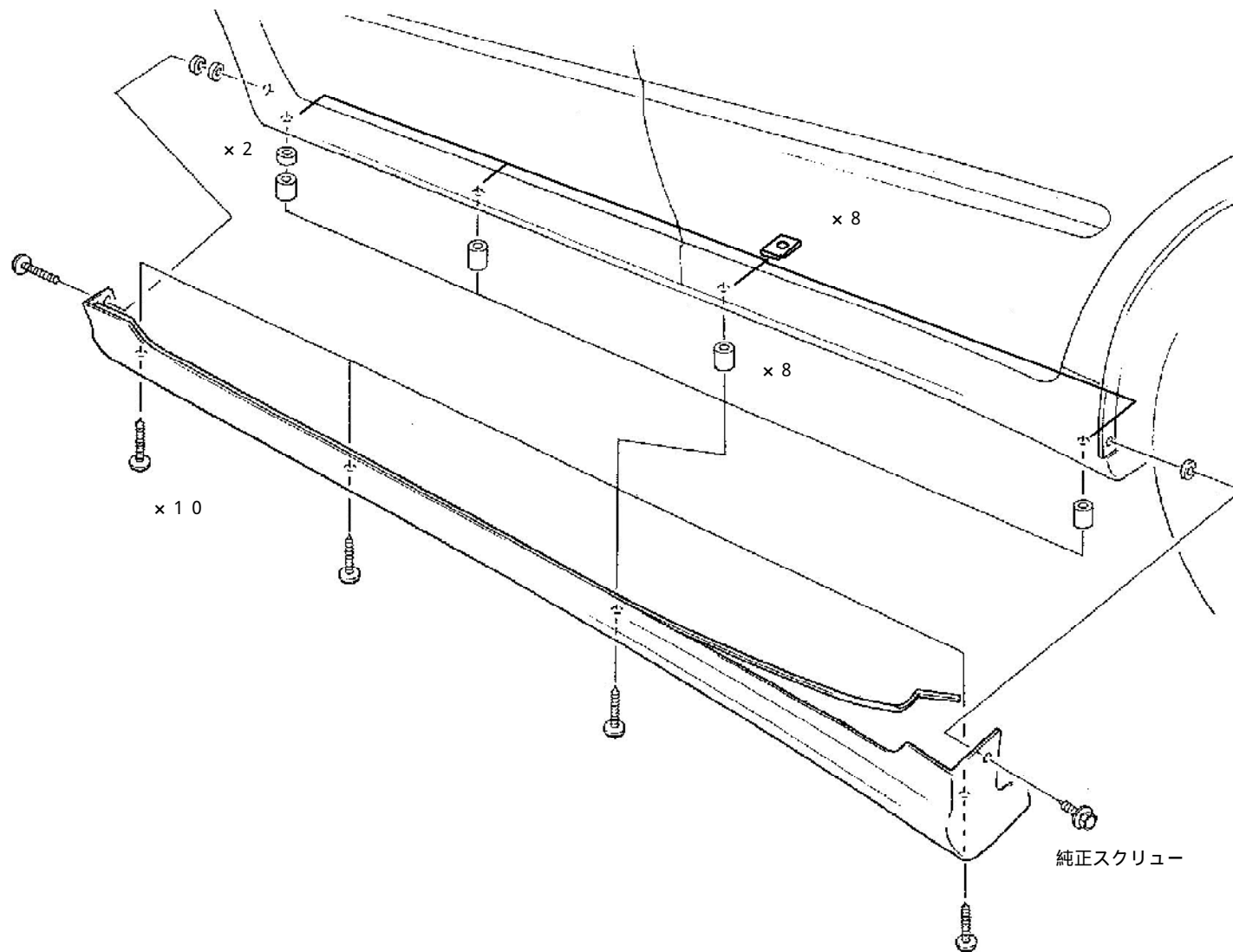

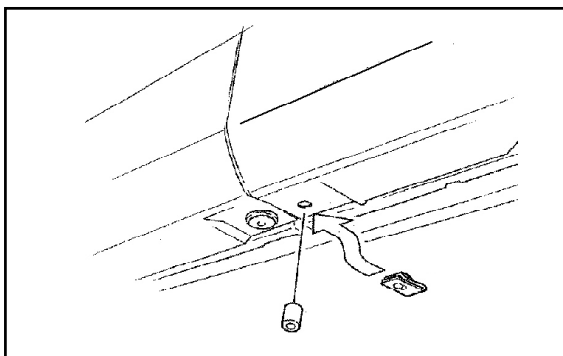
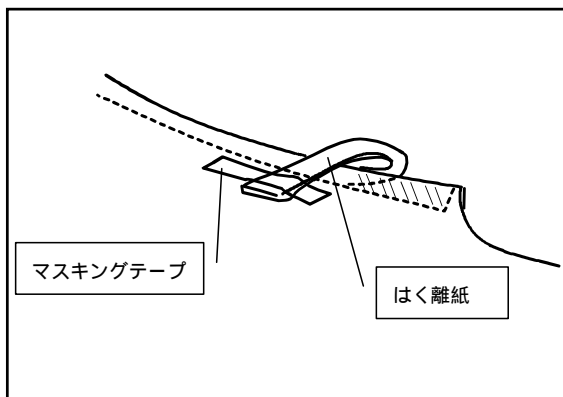
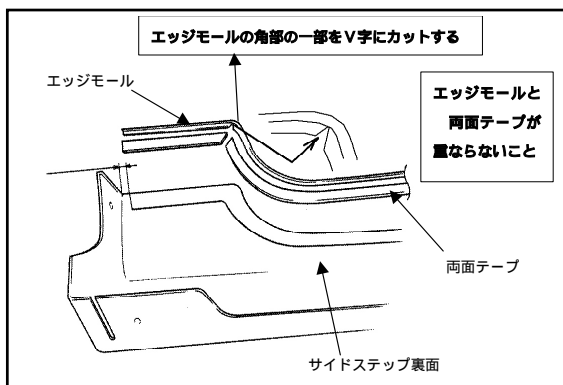
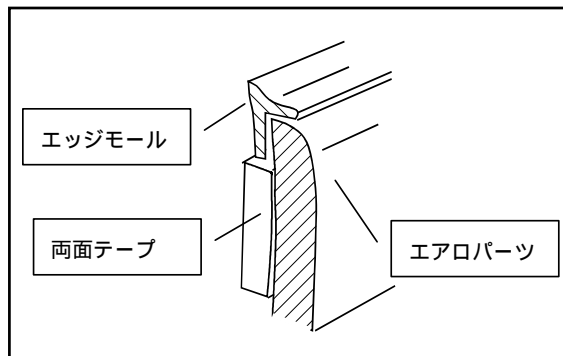

【発売元】株式会社 トムス
東京都世田谷区等々力6-13-10
TEL 03-3704-6191

1 トムスサイドステップ取り付け

- (1) 塗装前にサイドステップを車両に仮当てし、各部に不具合がないか確認する
⇒ サイドステップ取り付け穴の位置のグロメットに印をしておく。またフェンダー部のスクリューの位置を確認する
- (2) 塗装後、エアロの両面テープおよびエッジモール貼り付け面を脱脂し、プライマーを塗布する
⇒ プライマーの使用方法はプライマーに添付の説明書を参照する
- (3) エッジモールの両面テープをはがし、モールを貼り付ける
➢ エッジモールはボディカラーによって選択する
- (4) 両面テープを貼り付け、端面の離ケイ紙を50mmほどはがし、離ケイ紙をサイドステップ表側にマスキングテープで止めておく
⇒ 圧着は5Kg f (49 N)以上で圧着する
⇒ **エッジモールと両面テープが重ならないこと**
- (5) (1)で確認した個所のグロメットをはずし、スピードナットを取り付ける
- (6) 組み付け図を参照してサイドステップを取り付ける
➢ スペーサーB (高さ5mm) は一番後方の取り付け部に追加する
- (7) 車両側の取り付け部分を十分脱脂する
⇒ 脱脂が不十分の場合エアロパーツが脱落する可能性がある。
- (8) スクリューを仮止めした後、両面テープの離ケイ紙をはがし、サイドステップを車両に押しつける
⇒ 圧着は5Kg f (49 N)以上で圧着する (車両が少し揺れる程度押し)
⇒ 接着が確実でない場合、サイドステップが脱落し重大事故になる場合がある
⇒ 一度両面テープをはがした場合は必ず全てをはがし、脱脂後新しい両面テープを使用する
➢ 両面テープは「住友スリーエム#5612」または相当品を使用すること
➢ スペーサーはスポイラーとボディの間に必要に応じて取り付ける
➢ 各スクリューを締め付ける