

トムス LS サイドステップ

このたびは、トムス サイドステップ（以下サイドステップ）をお買い上げ頂き誠にありがとうございます。本製品の取り付け方法を以下に記します。正しい取り付けをお願いいたします。本取り付け説明書は、「自動車整備技能検定3級合格者」程度の方を対象に記述してあります。用語等で不明な点は、整備解説書等をご参照してください。なお、取り付け等に関するお問い合わせは、弊社技術までお問い合わせください。本製品の内容及び付属品は、改良のため予告無く変更することがありますのでご了承ください。

適応車種 本製品は以下の車種に対応しています。（2007年9月現在）

適応車種
レクサス LS460（USF40） 平成18年9月～
レクサス LS600h（UVF45） 平成19年4月～
純正オプションのマッドガードとの同時装着はできません。

取り付け上のご注意 以下の注意を必ず守るようお願いいたします。

1. サイドステップ脱落防止のため、両面テープは確実に圧着し、取り付けボルト等はしっかり締めてください。また、走行前にゆりみがないかチェックしてください。
サイドステップが脱落した場合は、重大事故につながる恐れがあります。
2. 車両をジャッキアップする際は、必ずリジトラック等で車両を固定してください。リジトラックはサイドステップ取り付けの支障にならない位置に固定してください。
3. 塗装に際しては以下の点にご注意ください。
（詳しくは「サイドステップ素地品の塗装手順」を参照の事）
⇒塗装乾燥の加熱温度は60度以下で行ってください。*60度以上の加熱は製品変形の恐れがあります。
4. ビス取付の際は手締めを行ってください。電動ドライバー等を使いますと部品を破損する恐れがあります。
5. 両面テープの接着力低下防止のため、本製品の装着直後（24時間以内を目安）の洗車は行わないでください。両面テープの貼り直しをすると、接着力が極端に低下するため、貼り直しは行わないでください。
6. 純正用品及び他社製品との同時装着はできません。
7. 本製品は車両登録後の取付けを前提としています。登録前に取付けをする場合は持ち込み登録となります。

構成部品 本製品は以下のパーツで構成されています。欠品や破損等が無いことをご確認ください。

①サイドステップR/L×各1ヶ

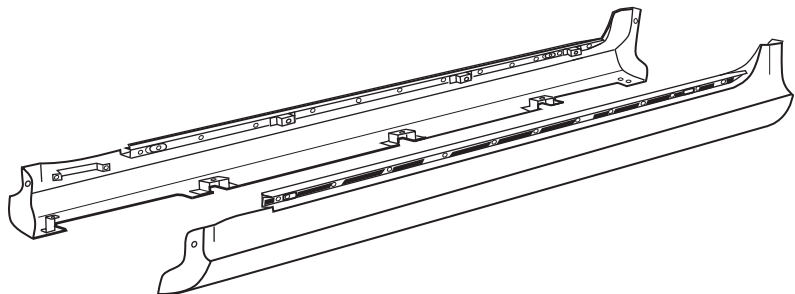

②ゴムスペーサー×4ヶ
（t2mm）



⑤スポンジテープ×2ヶ

③ゴムスペーサー×14ヶ
（t5mm）



⑥4mmタッピングスクリュー×4ヶ

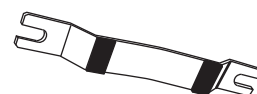
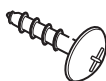

④ブラケット×2ヶ
（両面テープ付き）

取付手順

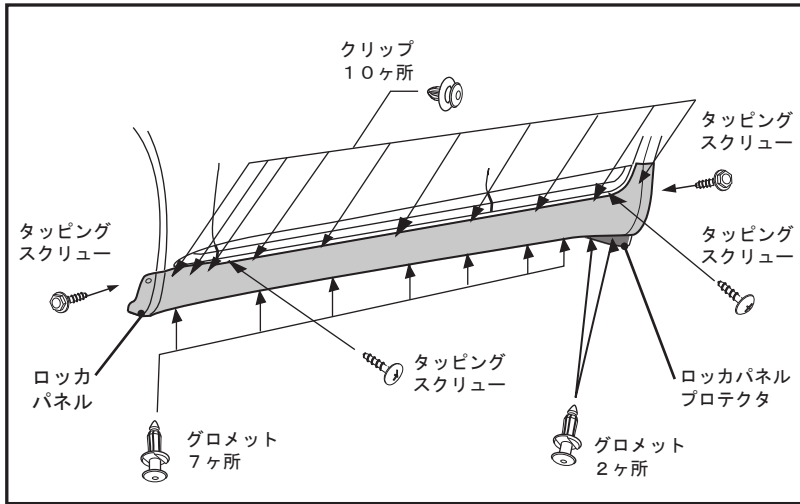

1. 車両のロックパネルプロテクタのグロメットを外す。左図を参照し、ロックパネルを取外す。（ロックパネルプロテクタのグロメットは再使用する。）
2. サイドステップ取付けに再使用するため、ウェザーストリップ1本、グロメット7個、クリップ10個、タッピングスクリュー2個をロックパネルから取外す。

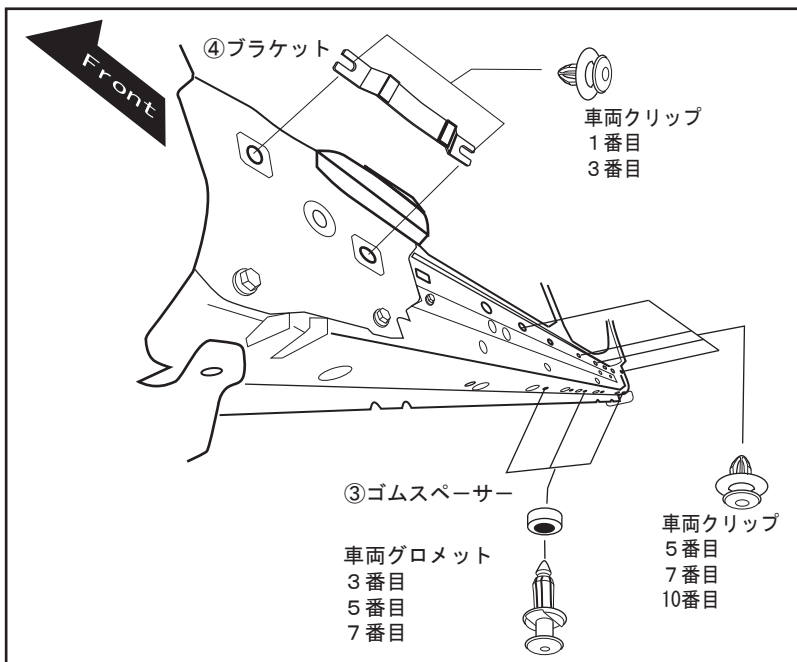

3. ④ブラケットをボディに、車両前側から1番目、3番目の車両装着クリップを再使用し取付ける。（左図参照）
4. ボディに、車両前側から5番目、7番目、10番目の車両装着クリップを再使用し取付ける。（左図参照）
5. 車両装着グロメットに③ゴムスペーサーを通し、車両前側から3番目、5番目、7番目に取付ける。（左図参照）

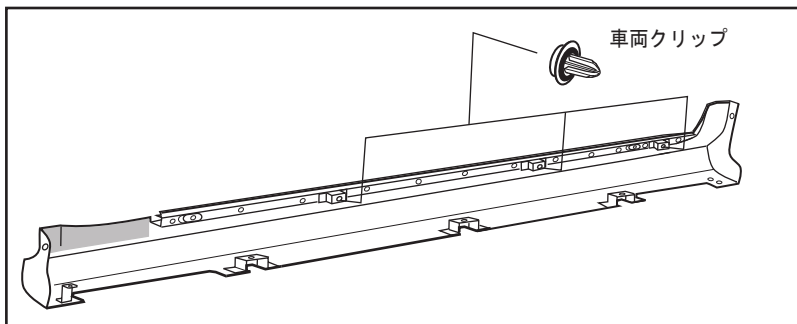

6. サイドステップ内側ブラケットに車両装着クリップを再使用し3ヶ所に取付ける。

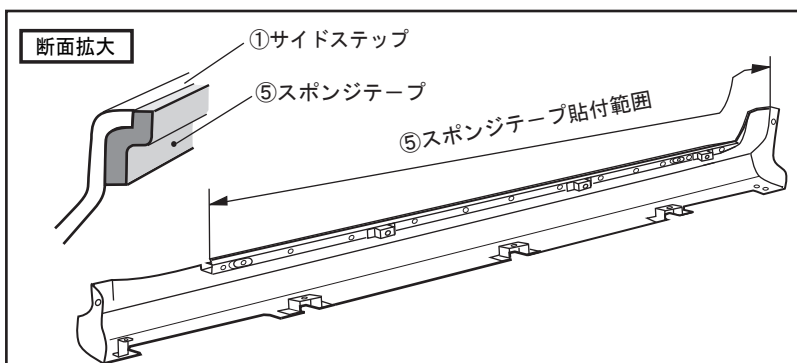

7. 左図範囲のゴミ、ホコリをウエスで除き脱脂処理を行い、⑤スポンジテープの離型紙を剥がしながら貼り付ける。

注意

脂分の付着は、テープの接着力が低下するため、接着面の脱脂処理は十分に行う。

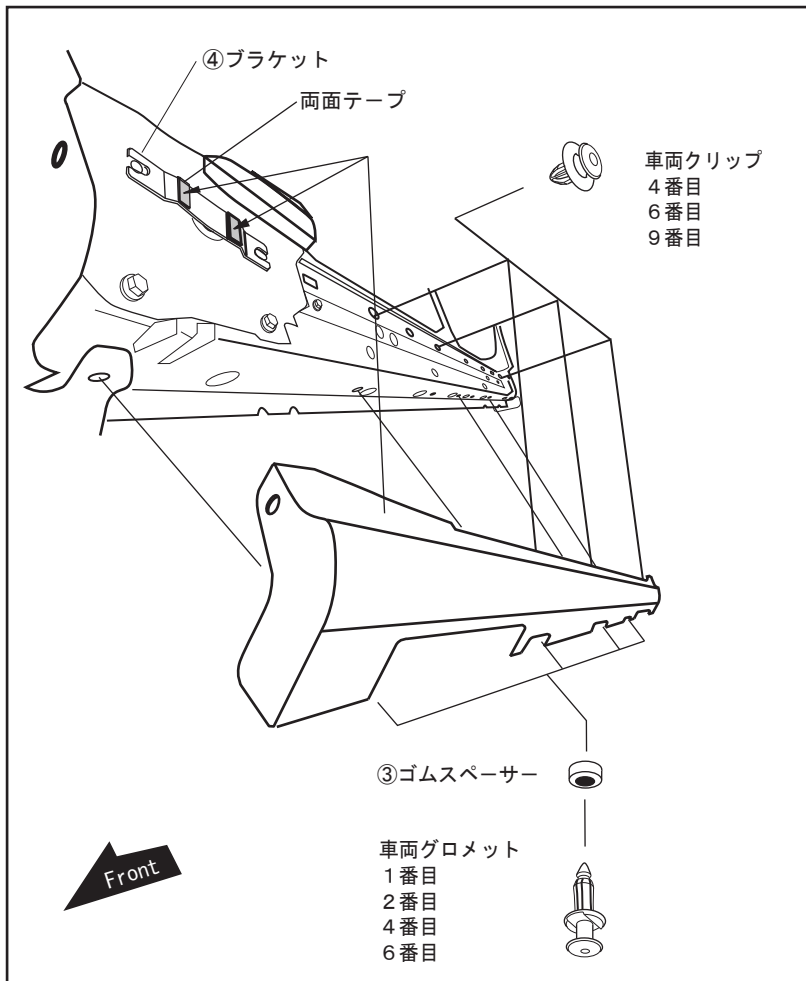

8. サイドステップ内側、④ブラケットの両面テープ離型紙を剥がし、サイドステップをボディにあてがい、車両装着のクリップ（フロント側から4番目、6番目、9番目）、グロメット（フロント側から1番目、2番目、4番目、6番目）を再使用し仮止めする。（左図参照）

9. フェンダーアーチ部の車両装着タッピングスクリューを再使用しフロント側、リヤ側2カ所を仮止めをする。（左図参照）

10. ⑥4mmタッピングスクリューを使用し2カ所を仮止めをする。（左図参照）

11. 全てのグロメット、タッピングスクリューを増し締め固定をする。

アドバイス

サイドステップの増し締め作業の際、前後のフェンダーアーチ部に隙間が発生する場合はゴムスペーサーを取り付ける。

取付断面図

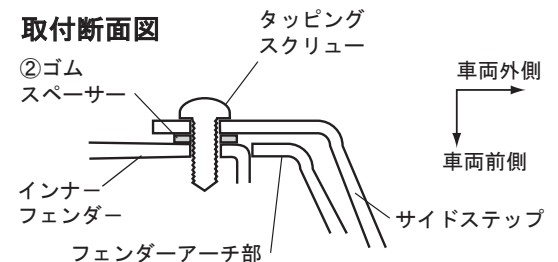

注意

フェンダーアーチ部のタッピングスクリューを締めすぎると、破損、変形の原因となる。

12. ウェザーストリップを再使用しクリップを12ヶ所止める。取付け位置を確認し、フロント側から両面テープの離型紙を剥がし、貼付ける。（左図参照）

注意

両面テープの貼り直しをすると、接着力が極端に低下するため、気を付けて作業を行う。

注意

両面テープの圧着は、車両が少しゆれる程度〔49N(5kgf/cm²)〕で行う。

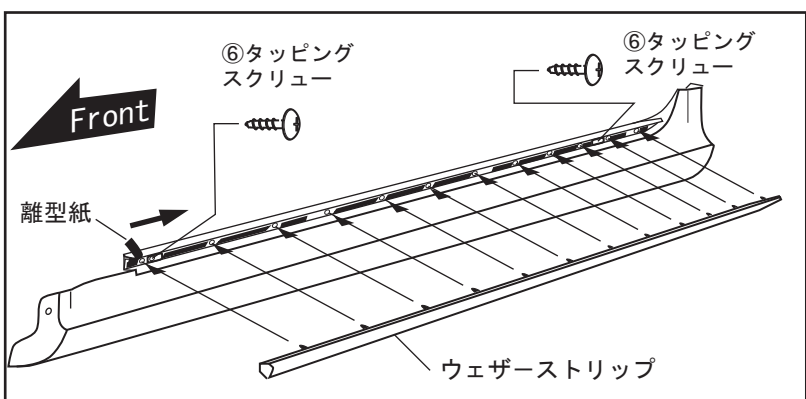
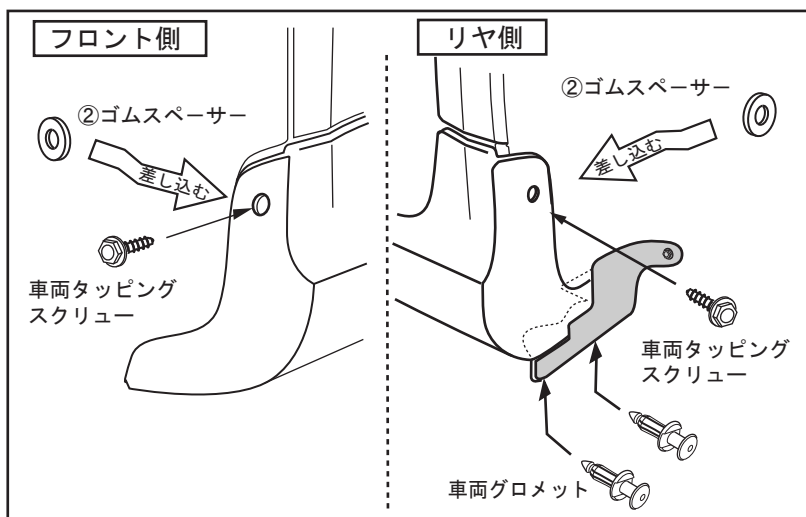

（お問い合わせ）

（株）トムス

TEL 03-3704-6191

月～金 AM9:00～PM5:00

TOM'S

サイドステップ素地品の塗装手順

構成部品

①サイドステップR/L×各1ヶ

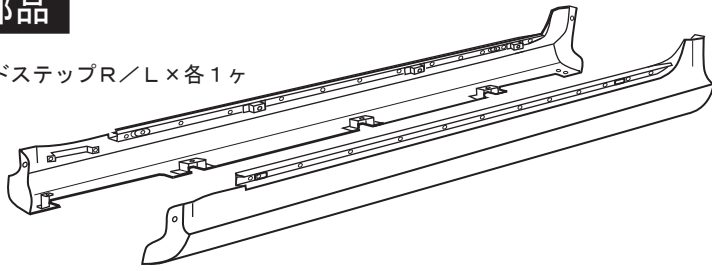

②ゴムスペーサー×4ヶ
(t 2mm)



③ゴムスペーサー×14ヶ
(t 5mm)



④ブラケット×2ヶ



⑤スポンジテープ×2ヶ

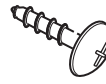

⑥4 mmタッピングスクリュー×4ヶ



⑦両面テープ×1ヶ

I 塗装作業手順

1. 塗装面の汚れ、ゴミ、ホコリをウエスで取り除き、必ず脱脂をする。
2. サフェーサー処理を行う。
3. 塗装を行う。塗装乾燥の加熱温度は60度以下で行なうこと。

注！

本製品はABS樹脂製のため適切な塗料を使用する。

注！

60度以上の加熱は製品変形の恐れがある。

II 両面テープの貼り付け作業

1. 塗装終了後、両面テープを貼り付ける部分を脱脂する。
2. 下図の要領で⑦両面テープの離型紙を剥がしながら貼り付ける。

注！

両面テープの圧着は、49N(5kgf/cm²)以上で圧着する。

